

# DE DOLLY HANDLEIDING



## INHOUDSOPGAVE

Van harte gefeliciteerd met jouw Dolly!	3
Contactgegevens	4
Gegevens Dolly	4
Locatie nummers	4
Technische specificaties	4
Snelstartgids	6
Dolly-bakfiets garantievoorwaarden	9
Bafang M400 Middenmotorsysteem	11
Enviolo schakelsysteem	16



## VAN HARTE GEFELICITEERD

### Met jouw Dolly natuurlijk!

#### Allereerst, bedankt en wat leuk dat je voor de Dolly Bakfiets hebt gekozen!

Dolly Bakfiets maakt Nederlandse topkwaliteit elektrische bakfietsen voor zorgeloos bakfietsplezier. Sinds 2011 ontwikkelen en produceren wij de Dolly helemaal zelf in Nederland. Omdat we hem zelf ook hebben en we dagelijks Dolly berijders spreken, is de Dolly inmiddels (vinden wij) de beste bakfiets. We horen regelmatig: 'Onze Dolly is de beste aankoop ooit' en dat geloven wij dan ook direct.

Een Dolly zorgt voor vrijheid en heerlijke woon-crèche-werk-crèche-supermarkt-woon ritjes. Maar ook de jaren daarna zul je met veel plezier blijven fietsen. Daarnaast betekent een Dolly meestal een auto minder op de weg.

We hebben gekozen voor één zeer complete Dolly. De unieke kunststof bak is 'onverwoestbaar', duurzaam én heel licht. De sterke, stabiele, midden-motor van Bafang zorgt ervoor dat je iedere berg met belading makkelijk kunt bedwingen. Bafang is één van de grootste e-bike motorfabrikanten ter wereld, die ook door veel andere bekende merken worden gemonteerd.

Om comfortabel te kunnen stoppen hebben we gekozen voor fijne, sterke, hydraulische schijfremmen. Die remmen namelijk het best. We doen alles met oog voor detail, kwaliteit en duurzaamheid. We hebben nergens op bezuinigd, omdat je één keer een bakfiets koopt.

In deze handleiding leer je alles over jouw Dolly. Het legt uit hoe je de fiets moet bedienen en waar je op kunt letten om met veel plezier te fietsen.

Mocht je nog vragen hebben na het lezen van de handleiding neem dan gerust contact met ons op. We helpen je snel weer op weg en komen als het nodig is ook bij je langs voor service aan huis in Nederland. Onderhoudsbeurten kun je via onze website bestellen, ook deze voeren we op locatie bij je uit. Wij zijn bereikbaar via :

#### CONTACTGEGEVENS

Telefoon: 030-7113845  
E-mail: [info@dolly-bakfiets.nl](mailto:info@dolly-bakfiets.nl)  
Post: Oregondreef 4  
3565 BG Utrecht  
Nederland

[www.dolly-bakfiets.nl\(NL\)](http://www.dolly-bakfiets.nl(NL))

Bekijk ook de uitgebreide handleidingen van de motor en accessoires op: [dolly-bakfiets.nl/downloads](http://dolly-bakfiets.nl/downloads)

Social media:



[Dollybakfiets](#)



[Dollybakfiets](#)



[Dollybakfiets](#)



[Dollybakfiets](#)

# GEGEVENS DOLLY

## Jouw Dolly.

Aankoopdatum \_\_\_\_\_

Framenummer \_\_\_\_\_

Sleutelnummer \_\_\_\_\_

Accunummer \_\_\_\_\_

### WAAR VIND IK DE NUMMERS?

#### Framenummer:

Op de rechterbinnenzijde van de voorste legger  
(onder het opstapje van de bak)  
Bijvoorbeeld 3565123456

#### Sleutelnummer:

Ingegraveerd in de sleutel bijvoorbeeld 1234V

#### Accunummer:

Op de sticker aan de onderzijde van de batterij  
naast de QR-code Bijvoorbeeld: C1w2240137

## TECHNISCHE SPECIFICATIES

### Dolly Family E-Dolly MaxDrive 600Wh

Motor: Bafang M400 MaxDrive middenmotor,  
250Watt, 80Nm piekvermogen.

Ondersteuning: 5 ondersteuningsniveaus en een loopstand

Accucapaciteit: 600Wh, 43Volt.

Actieradius: minimaal ca 35 km bij extreem gebruik en ca 80 km bij  
gewoon gebruik. Actieradius is sterk afhankelijk van externe factoren zoals  
temperatuur, rijgedrag, belading, geografie, bandenspanning  
en de ondersteuningsgraad.

Accu uitneembaar: Ja, onder het bankje zit de accu.

Type display: Luxe LCD kleurendisplay, aan-uit, verlichting  
en loopstand via schakelaar. Met usb ingang om je telefoon op te laden.

Ondersteunt tot: 25 km/h

Versnellingen: NuVinci Enviolo Heavy Duty N380 versnellingsnaaf,  
krachtig en traploos schakelen.

Wielen: sterke Ryde Big Bull velgen  
met dikke RVS G13 spaken, 20"

Remmen: hydraulische schijfremmen.  
V 180mm, A 160mm disk

Laklaag: dubbele poedercoating in Nederland.  
Keuze uit diverse kleuren.

Framemaat: uni, met zadelpen verstelling geschikt voor  
iedereen van ca 1.55 m tot 2.05 m

Bak: materiaal (dubbelwandig/ NL geproduceerd/ PE)  
Keuze uit meer dan 10 kleuren.

Slot: ART goedgekeurd ringslot Axa SolidPlus\*\*  
Standaard: stabiele, dubbele standaard, veilig parkeren  
op iedere vlakke ondergrond.

Capaciteit bak: met tweede bankje maximaal 3 kinderen,  
laadvermogen van de bak is 80 kg.

Afmetingen: Circa L 263cm x B 65cm x H 115cm (Rand bak op  
H77 cm) Draagvermogen met berijder en belading max. 225 kg.

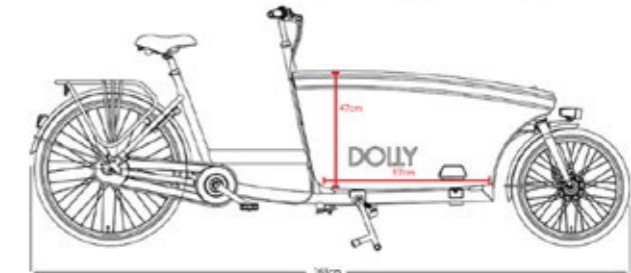
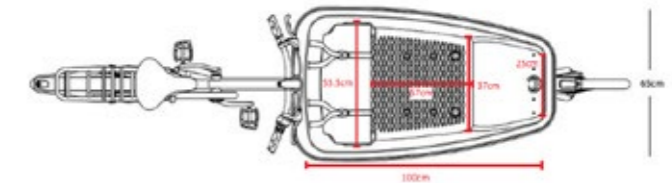
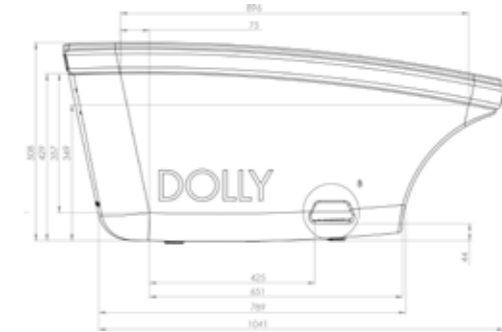

**‘Wij leveren jouw Dolly met een volledig opgeladen accu’.**

## DE SNELSTART GIDS

### Voor het eerste gebruik.

Jouw Dolly wordt met een volledig opgeladen accu geleverd. Voorafgaand aan uw eerste rit moet de Dolly optimaal zijn ingesteld.



### Fietspasvorm

Wij helpen je graag bij het afstellen van de zadel-en stuurhoogte. Mocht je zelf de zadelhoogte en stuurpositie aan uw persoonlijke voorkeur willen aanpassen hebben wij hier onder een aantal tips geplaatst.

- Bij het verstellen van de zadelhoogte moeten je voeten (niet alleen de tenen) de grond raken als je op het zadel zit.
- Wanneer je je voet op het laagste punt van het pedaal plaatst, moet je knie licht gebogen zijn.
- Plaats het stuur niet te laag of te hoog.

### Zadelhoogte-instelling

De hoogte van het zadel wordt als volgt aangepast. Let op dat de zilveren vulbus volledig in het frame moet blijven zitten. De zadelpen moet minimaal 8 cm in het frame blijven.

1. Open de snelspanner of de zadelpenklem met inbus 6. De zadelpen zit nu los in de zadelbuis van het frame.
2. Stel het zadel op de gewenste hoogte.
3. Draai de snelspanner of de zadelpenklem stevig dicht.

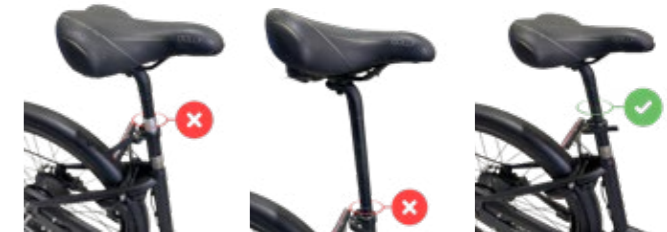

1. Zadel bus: verkeerd
2. Zadel te hoog: verkeerd
3. Zadel correct

## DE ACCU IN JOUW DOLLY PLAATSEN

Om lekker te kunnen fietsen op jouw Dolly moet je eerst de accu in de fiets monteren. De accu moet in de bak onder het bankje gemonteerd worden. Onder het bankje vind je de “slider” waar de accu overheen schuift en in vastklikt.

### DE ACCU VAN DE FIETS WORDT ALS VOLGT GEPLAATST:

- **[A]** Controleer of de accu aan staat, dit kan je doen door op de aan knop op de accu te drukken.
- **[B]** Plaats de uitsparing aan de onderzijde van de accu over het opstaande randje van de slider (deze zit rechts op de slider).
- **[C]** Schuif de voorkant van de accu over het connectiepunt totdat deze vastklikt.

### Als je klaar met fietsen bent is het aan te raden om de accu uit de fiets te halen.

- Zet de fiets op slot
- Steek de sleutel van de fiets in het accuslot
- Draai de sleutel
- Trek de accu aan de kant van het slot naar je toe
- Schuif de accu uit de slider



### Stuur/stuurpenverstelling

De stuurpositie kan aan uw persoonlijke voorkeur worden aangepast.

### Wegrijden en versnellingen

Om het systeem aan te zetten druk je 2 seconden op de systeem aan/uit-knop. Zorg dat het systeem altijd even rustig op kan starten (als hij nog helemaal stilstaat) anders kan het systeem geen nulmeting doen en hapert het soms.



De ondersteuning is stapsgewijs op te voeren door met de + op de linker versteller tot stand 5 te selecteren. In stand 1 krijg je maar tot 12 km/h ondersteuning en alleen in z'n 5e stand ondersteunt hij tot 25 km/h.

Wat wel belangrijk is, is dat je actief gebruik maakt van de versnellingen (rechts). Als je optrekt schakel je terug naar 'de hoge heuvel' en als je snelheid hebt schakel je op naar 'vlakke helling'. Zo kan de motor zijn vermogen goed kwijt en rijd je het fijnst. Hiermee reguleer je het aantal toeren wat de motor maakt en dus ook hoe hard je de motor hoort. Als hij veel geluid maakt moet je dus de versnelling zwaarder (vlak) zetten.

De loopstand ondersteunt je als je naast de fiets loopt. Deze stand is te activeren door op de min-knop te drukken tot je bij 0 komt, dan nogmaals op de min-knop drukken en dan verschijnt het lopende poppetje. Wanneer je nu de min-knop ingedrukt houdt activeer je de loopstand.

### Accu

Het opladen van de accu raden we aan wanneer er nog 30-40% resteert. Wanneer er minder dan 20% resteert, zal het systeem in een 'spaarstand' komen waardoor het minder vermogen levert. Je kunt de accu het beste uit de fiets halen en binnen opladen. Steek de acculader in het stopcontact en steek vervolgens de stekker in de accu. Zodra het lampje op de oplader continu rood

brandt, start het opladen. Na circa 5 uur is de accu weer helemaal opgeladen en brandt het groene lampje. De accu laadt niet op als het lampje rood knippert. Als dit het geval is, steek dan de connector opnieuw in de accu.

Bewaar de accu bij voorkeur op kamertemperatuur of in ieder geval vorstvrij. Als je de accu langer niet gebruikt, zorg er dan voor dat je hem opgeladen weglegt en dat hij iedere 6 weken weer opgeladen wordt. Dit om te voorkomen dat de accu in de slaapstand komt.

### Gebruik van de standaard

Plaats de Dolly op een vlakke ondergrond. Zet je voet bovenop een standaardop en zorg dat je standaard zowel links als rechts de grond raakt. Pak de stuurstang in het midden (de verticale stang onder het beeldschermje) vast en trek in één beweging de Dolly op de standaard. Van de standaard af gaat het makkelijkst als je tussen je zadel en stuur staat en je tegen het stuur drukt, dan klapt de standaard op.

### Bandenspanning

Check regelmatig je bandenspanning, houd de spanning op 3.5 tot maximaal 4 Bar.

### Onderhoud

Voor het behoud van jouw Dolly is het belangrijk regelmatig onderhoud uit te laten voeren. Het is, ook voor de garantie, noodzakelijk om een eerste servicebeurt uit te laten voeren wanneer je tussen de 500 en 750 km hebt gereden na aanschaf. Wij verzorgen dit graag aan huis, maar je mag dit ook bij een erkende fietsmaker laten doen. Bij een eerste servicebeurt worden alle belangrijke onderdelen nagekeken en afgesteld waar nodig. Na deze eenmalige, eerste servicebeurt kun je na iedere 1500 tot 2500 km een grote onderhoudsbeurt inplannen. Bij deze onderhoudsbeurt wordt alles nagekeken, gesmeerd en worden bij schijfremmen ook de remblokken vervangen. Dit verzorgen wij in Nederland graag bij je aan huis.

Houd je Dolly lekker schoon, je kunt hem het beste met een sopje of tuinslang schoonmaken. Gebruik een oude afwasborstel om de bak eenvoudig schoon te maken. Gebruik geen hogedrukreiniger op elektronica of draaiende delen.

## Zomertip.

Let bij zomers weer extra op de volgende punten;

- Een lange zomerse jurk kan verstrikt raken in je schijfrem of achterwiel.

## Winterweer.

Let bij vorst extra op de volgende punten;

- Controleer altijd de remmen voordat je gaat rijden.
- Laat je versnelling op de middelste stand staan voordat het gaat vriezen.
- Neem je batterij mee naar binnen als je niet rijdt en bewaar hem vorstvrij.
- Parkeer je fiets binnen als je de mogelijkheid hebt.
- Stel je zadel wat lager af zodat je makkelijker bij de grond kunt.
- Verlaag tijdelijk de bandenspanning naar 2-2.5 bar voor meer grip.





A close-up photograph of an electric bicycle's handlebar. A hand is gripping the left handle. The handlebar is black and features a cluster of control buttons on the left side, including a power button and mode selector. A digital display is mounted on the handlebar, showing a speedometer with '00.0 km/h' and other indicators like '16.10' and '04°C'. The background is a blurred outdoor setting with gravel.

## DISPLAY & BEDIENING

# BAFANG M400 MIDDENMOTORSTEEEM

## Motor op je fiets, fijn gevoel.

Display & bediening	
1	Tijd
2	USB-indicator, bij weergave is extern USB-apparaat aangesloten
3	Het display toont dit symbool als de verlichting brandt
4	Snelheidsgrafiek
5	Trip: Dagelijkse kilometers
6	Weergave van de batterijcapaciteit
7	Batterij indicatie in procenten
8	Digitale snelheidsweergave
9	Vermogensindicator in watt/ Ampères
10	Ondersteuningsniveau of loophulp indicator
11	Gegevens weergegeven die overeenkomen met de huidige modus (5)
12	Service benodigd

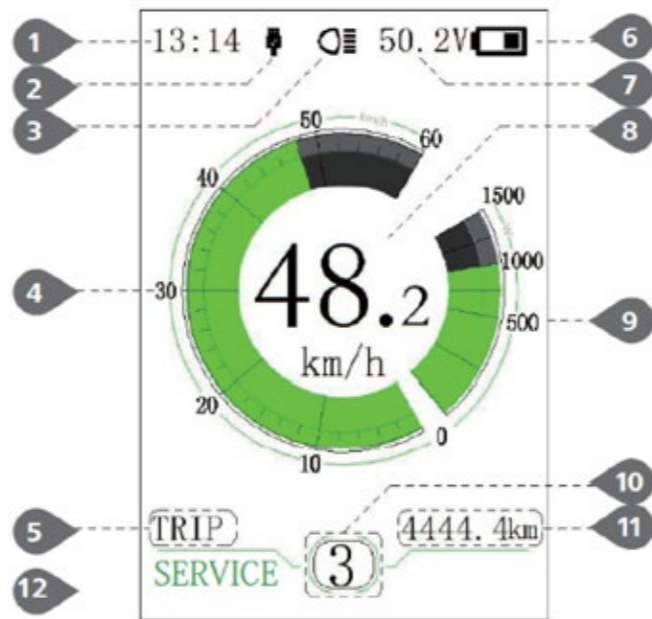

### Selectie van ondersteuningsniveaus

Wanneer het display is ingeschakeld, drukt u op + of - (<0.5S) knop om naar het ondersteuningsniveau te schakelen, het laagste niveau is 0, het hoogste niveau is 5. Wanneer het systeem wordt ingeschakeld begint het ondersteuningsniveau in niveau 1. Er is geen ondersteuning op niveau 0.

### Verlichting

Houd de verlichting knop (>2S) ingedrukt om de koplamp en het achterlicht te activeren. Houd de knop (>2S) opnieuw ingedrukt om de verlichting uit te schakelen. Als het display aanstaat in een donkere omgeving wordt de automatische verlichting ingeschakeld middels de sensor in het scherm.

### Loophulp

De loophulp biedt een steuntje in de rug bij het lopen op licht hellend terrein en kan alleen worden geactiveerd als de fiets stil staat. Activering: druk op de - knop totdat het loophulp symbool verschijnt. Houd vervolgens de - knop ingedrukt terwijl het loophulp symbool wordt weergegeven. Nu wordt de loophulp geactiveerd. Het symbool knippert en het achterwiel draait ongeveer 5 km/h. Bij het loslaten van de knop stopt de motor automatisch en schakelt terug naar niveau 0.

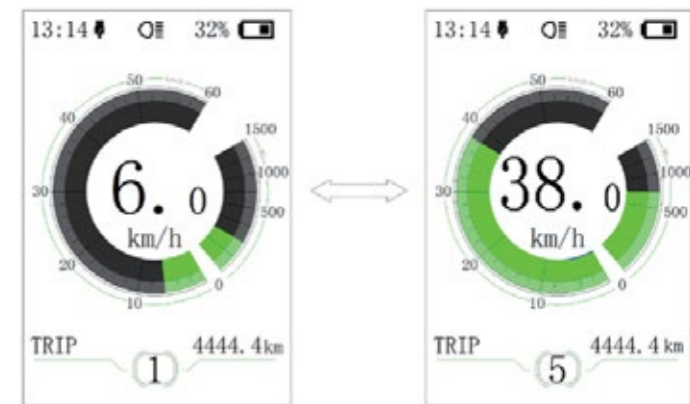

### Instellingen Display:

Nadat het display is ingeschakeld, drukt u twee keer snel op de i knop om het menu "SETTING" te openen. Door op de + knop of - knop (<0.5S) te drukken, kunt u de onderstaande opties selecteren:

- Display-instellingen
- Informatie
- EXIT.

Druk vervolgens op de knop i (<0.5 S) om uw geselecteerde optie te bevestigen.

Of selecteer "EXIT" en druk op de i knop (<0.5S) om terug te keren naar het hoofdmenu of selecteer "Back" en de i knop (<0.5S) om terug te keren naar de interface Instellingen.

### "Set Clock" Tijd instellen

Druk op de + of - knop (<0.5S) om het menu "Set Clock" te openen. Druk vervolgens kort op de i knop (<0.5S) om de selectie te bevestigen. Druk nu op de + of - knop (<0.5S) en voer het juiste nummer (tijd) in en druk op de i knop (<0.5S) om naar het volgende nummer te gaan. Nadat u de juiste tijd heeft ingevoerd, drukt u op de i knop (<0.5S) om te bevestigen en op te slaan.

### "TRIP Reset" Reset enkele reisafstand

Druk op de - of + knop (<0.5S) om "TRIP Reset" te markeren in het menu Display-instellingen en druk vervolgens op de i knop (<0.5S) om te selecteren. Kies vervolgens met de + of - knop tussen "YES" of "NO". Nadat u de gewenste selectie hebt gekozen, drukt u op de i knop (<0.5S) om op te slaan en terug te gaan naar de interface "Display setting"

### Selectie modus

Druk kort op de knop i (0.5s) om de verschillende reismodi te bekijken.

- Trip: dagelijkse kilometers (TRIP) - total kilometers (ODO)
- Topsnelheid (MAX) - gemiddelde snelheid
- (AVG) - Actieradius (RANGE)
- Calorie verbruik(CALORIES)  
(enkel wanneer er een torque sensor is gemonteerd)
- Reistijd (TIME).

### FOUTCODES

Het display kan de fouten van de fiets weergeven. Als er een fout wordt gedetecteerd verschijnt het moersleutelpictogram op het display en wordt een van de volgende foutcodes weergegeven.



Foutcode	Verklaring	Actie
7	Overspanning beveiliging	<ol style="list-style-type: none"> <li>1. Verwijder de batterij</li> <li>2. Plaats de batterij opnieuw</li> <li>3. Neem contact op met Dolly-bakfiets als het probleem zich blijft voordoen</li> </ol>
8	Signaal fout in de motor	Neem contact op met dolly-bakfiets
9	Fout met de motorfases	Neem contact op met dolly-bakfiets
10	De temperatuur in de motor is te hoog	<ol style="list-style-type: none"> <li>1. Schakel het systeem uit en laat de Pedelec afkoelen</li> <li>2. Neem contact op met Dolly-Bakfiets als het probleem zich blijft voordoen</li> </ol>
11	Foutmelding temperatuursensor in de motor	Neem contact op met dolly-bakfiets
12	Fout met de current sensor in de controller	Neem contact op met dolly-bakfiets
13	Fout met de temperatuursensor in de batterij	Neem contact op met dolly-bakfiets
14	De beveiligingstemperatuur in de controller heeft zijn maximale beschermingswaarde bereikt	<ol style="list-style-type: none"> <li>1. Schakel het systeem uit en laat de fiets afkoelen</li> <li>2. Neem contact op met Dolly-Bakfiets als het probleem zich blijft voordoen</li> </ol>
15	Fout met de temperatuursensor in de controller	Neem contact op met dolly-bakfiets

Foutcode	Verklaring	Actie
21	Fout in de snelheidssensor	<ol style="list-style-type: none"> <li>1. Start het systeem opnieuw op</li> <li>2. Controleer of de magneet op de spaak is uitgelijnd met de snelheids sensor en dat de afstand tussen 10 mm en 20 mm ligt</li> <li>3. Controleer of de connector van de snelheidssensor correct is aangesloten</li> <li>4. Neem contact op met Dolly-bakfiets als het probleem zich blijft voordoen</li> </ol>
25	Torque signaal fout	Neem contact op met dolly-bakfiets
26	Snelheidssignaal van de torque sensor heeft een fout.	Neem contact op met dolly-bakfiets
27	Over current, stroom, van controller	Neem contact op met dolly-bakfiets

# ENVILO SCHAKELSYSTEEM

## TRAPLOOS SCHAKELLEN

Het revolutionaire NuVinci Optimized™ versnellingsysteem garandeert een ontspannen rit en een soepele, traploze overgang van de ene naar de andere versnelling met letterlijk niet meer dan een kleine handbeweging. NuVinci® technologie betekent: minder aandacht voor de bediening van de fiets en meer focus op wat echt belangrijk is! Het verkeer of gewoon de schoonheid van het omringende landschap.

De NuVinci Optimized™ naaf kan niet volledig door het totale overbrengingsbereik worden geschakeld zonder te trappen. Indien er een grote verandering van de overbrengingsverhouding wordt gevraagd vanuit stilstand, zal het automaticsysteem pas reageren als er een pedaalslag of beweging van het wiel wordt waargenomen.



### SCHAKELLEN

#### TIJDENS HET FIETSEN

- **[A]** Naar lage versnelling schakelen om te beginnen met fietsen of bij klimmen, draai de controller (1) met de klok mee.
- **[B]** Schakel naar een hoge versnelling voor hogere snelheden door de controller (1) tegen de klok in te draaien.
- **[C]** Indicatie:
  - enviolo CT / CO / CA controller (2) Versimpelde grafische indicatie
  - enviolo TR (4) / enviolo SP (5) controller display (6) met een unieke shift indicator die de gekozen verhouding aangeeft.

#### ALS JE GESTOPT BENT

- Enviolo naven met de NuVinci® technologie kunnen niet het volledige bereik schakelen in stilstand.
- Gewoonlijk is 50-70% van het schakelbereik toegankelijk, terwijl de rest toegankelijk is bij de minste rotatie van het wiel.

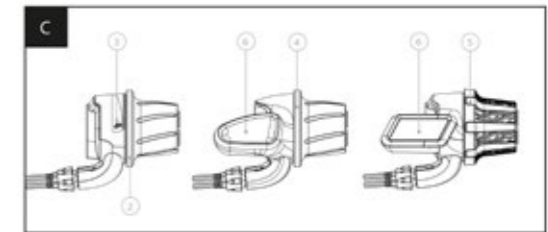
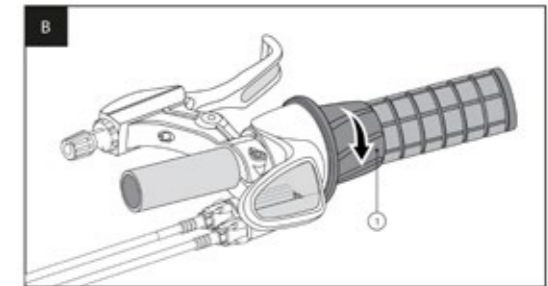
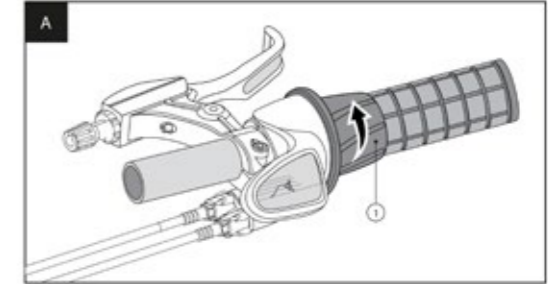

## DRIEPUNTSGORDEL

**Voordat je gaat fietsen moet je ervoor zorgen dat de jonge passagiers goed en veilig vervoerd kunnen worden. Je zorgt hiervoor door de lengte van de gordels af te stellen op de afmetingen van de passagier. Zorg ervoor dat de gordels comfortabel zitten maar niet te los.**

Het bankje en de gordels zijn uitsluitend geschikt voor kinderen die zelfstandig kunnen zitten. Mocht jouw kind nog niet zelfstandig kunnen zitten neem dan contact op voor een Maxi-Cosi houder of een peuterschaal. Deze accessoires zorgen ervoor dat jouw kind voldoende hoofdsteun hebben waardoor je veilig op pad kan.

De driepuntsgordel maak je vast door de uiteinden van de riemen op de gesp te plaatsen. Door de magneten in de bevestigingspunten klikt de gesp automatisch vast.

Door de riemen op de schouderbanden aan te trekken kan je ervoor zorgen dat gordel goed aansluit. Check met je hand of de ruimte tussen de gordel en de borst van je kind voldoende is zodat je comfortabel en veilig kan vertrekken.

Om de gesp te openen kan je de knop indrukken met je ene hand en de vergrendeling met de andere hand naar rechts schuiven. De magneten van de uiteinden van de schouderbanden kan je dan loshalen uit de gesp.

<https://www.fidlock.com/index.php/en/products/junior?v=91>



# REINIGING EN SMERING, TRANSPORT EN OPSLAG

## Reiniging

De enviolo-componenten zijn afgedicht en goed beschermd van de externe omgeving. Gebruik echter geen water onder druk (zoals hogedrukreinigers of waterstralen) voor schoonmaken om storingen door waterpenetratie te voorkomen.

Controleer voor elke rit of alle onderdelen niet zijn beschadigd, goed zijn aangesloten en goed zijn vastgedraaid met het aanbevolen aanhaalmoment waaronder asmoeren en naaf interface controllers en remschijven. Stuurgrepen, tandwielen en fietskettingen zijn slijtagedelen.

Controleer deze onderdelen regelmatig en vervang ze indien nodig. Alleen een gekwalificeerde fietsenhandelaar mag alle noodzakelijke werkzaamheden aan de manual en Automatic systemen van enviolo uitvoeren. Ongeautoriseerd werk aan uw enviolo-systemen kan u in gevaar brengen en uw garantie kan hierdoor ongeldig worden.

- Tijdens het winterseizoen moet je de fiets schoonmaken met kortere intervallen, zodat wegeenzout geen schade kan veroorzaken.
- Gebruik geen agressieve reinigingsmiddelen.
- Schakelkabels, buitenkabel, stuurgrepen, tandwielen en fietskettingen en riemen zijn slijtagedelen. Controleer deze onderdelen regelmatig en vervang ze indien nodig.
- Controleer de bevestigingsbouten van tijd tot tijd.
- De enviolo-hubs zijn voorzien van permanente smering en de interne delen van de versnellingsnaaf zijn onderhoudsvrij voor de levensduur van het product.
- Het interne vrijloopmechanisme kan gedemonteerd en onderhouden worden. Regelmatige smering verlengt de levensduur van de ketting.
- Bewaar uw enviolo-componenten niet bij temperaturen onder -20 ° C of boven 48 ° C.

Neem contact op met jouw gekwalificeerde dealer indien u vragen of problemen heeft.

Houd er bij verwijdering rekening mee dat alle onderdelen, accessoires en verpakking op een milieuvriendelijke manier en niet in het grof- of huisafval moeten worden weggegooid.

Volgens de Europese richtlijn 2012/19 / EU moeten elektrische componenten die niet langer bruikbaar zijn, afzonderlijk worden verzameld.

## STORINGEN & OPLOSSINGEN

Storingen	Oplossing
<b>Sleutel defect</b>	Is de sleutel van je slot krom, gebogen of ben je deze verloren? Via de sleutelservice van Axa kan je snel en eenvoudig een nieuwe sleutel bestellen. <a href="https://keyservice.axasecurity.com/">https://keyservice.axasecurity.com/</a>
<b>Is je fiets verzekerd?</b>	Vergeet niet je nieuwe (kopie)sleutel nummer door te geven aan de verzekering!
<b>Winter/zomertijd</b>	Door tweemaal kort achter elkaar de ‘i’ knop in te drukken, dan kom je in het menu waar je de klok kunt instellen.
<b>Remmen piepen</b>	De hydraulische schijfremmen kunnen soms wat lawaai maken, dat is een kwestie van ‘inremmen’ van de nieuwe remmen, of wanneer er zand/water/vuil van de straat tussen de remmen komt. Het is niet gevaarlijk en zal 9 van de 10 keer vanzelf weer overgaan. Je kunt zelf de remschijven droog en schoon maken met een schone, droge doek.
<b>Oplader knippert</b>	Indien het lampje op de oplader rood knippert zal je accu niet opgeladen worden. Druk de oplaadstekker stevig aan in de accu en draai deze rond om evt vuil te verwijderen. Check het rubber dopje. Is deze afgebroken? Dat is niet erg, maar verwijder dan wel het complete rubberdopje. Een heel klein achtergebleven stukje kan ervoor zorgen dat de oplader geen goed contact maakt en de oplader rood knippert en dus niet laadt.

Storingen	Oplossing
<b>Vocht in display versnelling</b>	Bij vochtige omstandigheden kan het gebeuren dat er condens in het schermpje van de Enviolo versnelling komt. Dit is niet erg en zal vanzelf weer verdwijnen.
<b>Systeem valt uit</b>	Controleer alle aansluitingen, is de accu helemaal ingeschoven? Check even of het zadel niet op de laagste stand op de accu drukt, dat zorgt soms voor problemen in de verbinding. Het probleem kan soms ook liggen in de stekerverbinding naar het display, vooral bij fietsen die altijd buiten staan. In de stekerverbinding kan soms condens/vocht/aanslag zitten.  Je kunt zelf het stekertje loshalen in het snoertje wat uit je display naar beneden loopt. Als je deze verbinding even schoonmaakt en inspuist met contactspray (bijvoorbeeld WD-40), dan kan dit vaak de oplossing zijn.
<b>Error 8, Error 21 of Error 25</b>	Neem contact op voor een afspraak.
<b>Reset</b>	Bij een storing met het systeem kan het helpen de accu los te koppelen uit de fiets. Je kunt ook de accu uit de slaapstand halen door hem uit de fiets te halen en het tiptoetsje aan de zijkant van de accu even 10 seconden in te drukken. Dan weer terug plaatsen, even wachten en dan gaat hij weer.



# GARANTIEVOORWAARDEN

## 1. Artikel 1 Garantie

1.1. Dolly-bakfiets.nl garandeert dat de Dolly bakfietsen vrij zijn van constructie- en/of materiaalfouten, één en ander voor zover dat volgt uit deze garantiebepaling.

1.2. De garantie kan uitsluitend worden ingeroepen door de eerste eigenaar van de betreffende Dolly bakfiets.

1.3. De garantie kan uitsluitend worden ingeroepen wanneer de Dolly bakfiets is aangeschaft bij een officiële Dolly dealer of bij Dolly-bakfiets.nl.

1.4. De garantie vervalt overeenkomstig het bepaalde in de artikelen 3.1 en 5.1.

1.5. De garantie is niet overdraagbaar.

1.6. De door Dolly-bakfiets.nl op grond van deze voorwaarden verstrekte garantie laat onverlet de mogelijkheid om de verkoper aan te spreken op grond van de gewone, wettelijke bepalingen van het Burgerlijk Wetboek.

## 2. Artikel 2 Garantieperiode

2.1. Dolly frames en ongeveerde voorvorken worden gedurende 3 jaar gegarandeerd op constructie en/of materiaalfouten.

2.2. Voor verende voorvorken en alle overige onderdelen, met uitzondering van de in paragraaf 2.4 van dit artikel genoemde

onderdelen, geldt eenzelfde garantie gedurende een periode van 2 jaar.

2.3. Voor lakwerk van frame en vork geldt voor roestvorming van binnenuit een garantie van 2 jaar.

2.4. Op onderdelen die aan slijtage onderhevig zijn, zoals banden, ketting, kettingbladen, kabels en remblokken wordt geen garantie gegeven, tenzij sprake is van constructie- en/of materiaalfouten.

2.5. Voor overige lak- en chroomdelen geldt voor roestvorming, mits goed onderhouden, een garantie van 1 jaar.

## 3. Artikel 3 Garantie uitsluitingen

3.1. In de navolgende gevallen vervalt de garantie:

3.1.1. De bakfiets heeft niet aantoonbaar (met factuur/bon) na 500 - 750 km na aanschaf een service-/onderhoudsbeurt gekregen.

3.1.2. De bakfiets heeft niet aantoonbaar (met factuur/bon) na de eerste beurt iedere 2000-3000 km een onderhoudsbeurt gekregen.

3.1.3. Onjuist en/of onzorgvuldig gebruik van de bakfiets dat niet overeenkomstig de bestemming is.

3.1.4. Technische reparaties zijn niet op vakkundige wijze verricht.

3.1.5. Naderhand gemonteerde onderdelen komen niet overeen met de technische specificatie van de betreffende bakfiets of zijn onjuist gemonteerd.

3.1.6. Indien het bewijs van eigendom, waaruit blijkt dat de fiets is aangeschaft bij een Dolly dealer of rechtstreeks bij Dolly-bakfiets.nl, niet aanwezig is.

3.2. Voorts wordt uitdrukkelijk uitgesloten aansprakelijkheid van Dolly-bakfiets.nl voor schade aan (onderdelen van) de fiets en nevenschade als gevolg van:

3.2.1. Foutieve afstelling/spanning van stuur, stuurpen, zadel, zadelpen, remmen, zadels en versnellingen en/of het loslopen van de betreffende onderdelen.

3.2.2. Niet tijdig vervangen van onderdelen zoals rem/versnellingskabels, banden, ketting en tandwielen.

3.2.3. Klimatologische invloeden zoals normale verwerking van lak of chroomroest.

## 4. Artikel 4 Garantie onderdelen

4.1. Gedurende de garantieperiode zullen alle onderdelen, waarvan door Dolly-bakfiets.nl is vastgesteld dat sprake is van een materiaal- en/of constructiefout, naar keuze van Dolly-bakfiets.nl worden gerepareerd dan wel worden vervangen. Eventuele kosten van (de-)montage zijn voor rekening van de eigenaar.

4.2. In afwijking van het bepaalde in het vorige lid komt bij materiaal- en/of constructiefouten bij frames gedurende 3 jaar na aankoopdatum ook het arbeidsloon voor rekening van de fabrikant.

4.3. Kosten van transport van de fiets en/of onderdelen van en naar Dolly-bakfiets.nl komen voor rekening van de eigenaar, tenzij het betrokken onderdeel voor garantie in aanmerking komt.

4.4. Indien een bepaald onderdeel voor garantie in aanmerking komt en het origineel is niet meer leverbaar, dan zorgt Dolly-bakfiets.nl voor een minimaal gelijkwaardig alternatief.

## 5. Artikel 5 Indienen van claim

5.1. Claims onder deze garantie dienen per email te worden ingediend incl kopie van de aankoopbon, onderhoudsfacturen en foto's van de betreffende bakfiets.

## 6. Artikel 6 Aansprakelijkheid

6.1. Een door Dolly-bakfiets.nl gehonoreerde garantieclaim betekent niet automatisch dat Dolly-bakfiets.nl ook aansprakelijkheid aanvaardt voor eventuele geleden schade. De aansprakelijkheid van Dolly-bakfiets.nl strekt zich nooit verder uit dan is omschreven in deze garantievoorwaarden. Iedere aansprakelijkheid van Dolly-bakfiets.nl voor gevolgschade wordt uitdrukkelijk uitgesloten. Het gestelde in deze bepaling geldt niet indien en voor zover zulks voortvloeit uit een dwingendrechtelijke rechtsbepaling.



DOLLY-BAKFIETS  
DUIT+ CARGO SOLUTIONS

---

Oregondreef 4  
3565 BG Utrecht  
The Netherlands

+31(0)30 711 3845  
[www.dolly-bakfiets.nl](http://www.dolly-bakfiets.nl)